

MANUAL DE INSTRUÇÕES E CERTIFICADO DE GARANTIA



Imagem ilustrativa

ELL-2200

ELETROSSERRA 2200W

Leia atentamente todas as informações contidas neste Manual a fim de ter um melhor aproveitamento do Equipamento e evitar acidentes.

LYNUS®

UMA VARIEDADE DE PRODUTOS PARA VOCÊ

ÍNDICE

1 - INTRODUÇÃO	04
2 - SÍMBOLOS	05
3 - APLICAÇÃO	05
4 - DADOS TÉCNICOS	05
5 - CONHECENDO O EQUIPAMENTO	06
5.1 - DESCRIÇÃO DE PEÇAS E ACESSÓRIOS	06
5.2 - DISPOSITIVOS DE SEGURANÇA	06
5.3 - ESQUEMA ELÉTRICO	07
6 - INSTRUÇÕES DE SEGURANÇA	07
6.1 - EQUIPAMENTOS DE PROTEÇÃO INDIVIDUAL	07
6.2 - ÁREA DE TRABALHO	07
6.3 - HORÁRIO DE TRABALHO	07
6.4 - RECEPÇÃO E CUIDADOS ANTES DA OPERAÇÃO	08
6.5 - CUIDADOS COM OS REBOTES	08 à 09
7 - MONTAGEM	09
7.1 - FERRAMENTAS PARA MONTAGEM	09
7.2 - MONTAGEM DO SABRE E CORRENTE	09 à 10
7.3 - LUBRIFICAÇÃO	10
7.4 - INSTALAÇÃO DA CORRENTE	10
7.5 - AJUSTE DA TENSÃO DA CORRENTE	11
7.6 - TENSIONAMENTO DA CORRENTE	11
7.7 - ALAVANCA FREIO DA CORRENTE	11
7.8 - TESTE MECÂNICO DA ALAVANCA DE FREIO COM O MOTOR DESLIGADO	12
8 - COLOCANDO EM FUNCIONAMENTO	12
9 - INSTRUÇÕES DE CORTE	12
9.1 DERRUBAR ÁRVORES	13
9.2 - REGRAS GERAIS PARA CORTE DE ÁRVORES	13
9.3 - CORTE DE DERRUBADA	14
9.4 - APARA OU PODA	14
9.5 - SERRAR	14
9.6 - SERRAR USANDO CAVALETE	14
10 - MANUTENÇÃO DO EQUIPAMENTO	15
10.1 - AFIAÇÃO DA CORRENTE	15
10.2 - LIMPEZA DA COROA DENTADA	15
10.3 - MANUTENÇÃO DO SABRE	16
10.4 - REPOSICIONAMENTO DO TENSOR RÁPIDO DA CORRENTE (INVERTER LADOS)	16
11 - GUARDANDO O EQUIPAMENTO	16
12 - CERTIFICADO DE GARANTIA	17



1 - INTRODUÇÃO

Parabéns pela sua compra e obrigado pela confiança que deposita nos Produtos LYNUS.

Ao utilizar qualquer Produto, é necessário respeitar as medidas de segurança inerentes ao mesmo. Por isso leia atentamente este Manual. Conserve-o para poder consultar a qualquer momento e entregue-o se emprestar ou vender a Eletrosserra a outra pessoa.

A Lynus isenta-se de todas as responsabilidades pelos acidentes e danos devidos ao desrespeito as instruções contidas neste Manual, assim como das indicações de segurança.

A não observação das instruções pode provocar risco de danos físicos ao operador.

Esta Ferramenta não pode ser utilizada por pessoas com deficiência motora, sensorial ou mental. Esta Ferramenta não pode ser usada por crianças. Pode ser utilizada apenas por pessoas capacitadas para o uso, ou por pessoas acompanhadas por outras capacitadas.

AVISO IMPORTANTE

Leia atentamente o Manual de Instruções, observando as precauções e siga as instruções de uso.

A vida útil de uma Eletrosserra varia de um a cinco anos, dependendo de variáveis como: regime de trabalho, tempo de uso e cuidados necessários.

Cuidado com os rebotes. Segure firme a Eletrosserra com ambas as mãos. O manuseio incorreto do Equipamento pode causar ferimentos graves.



2 - SÍMBOLOS

Veja os significados dos símbolos aplicados na Eletrosserra.



Leia o Manual de Instruções



Use os Equipamentos de proteção individual (EPI's).



Cuidado com os rebotes.



Não utilize sob chuva.



Puxe o cabo de alimentação em caso de anomalias.

3 - APLICAÇÃO

Esta Eletrosserra foi projetada para uso doméstico e jardinagem. Destina-se para aplicações em corte de madeira, podas, corte de lenha e árvore de pequeno porte.

O uso indevido poderá causar danos mecânicos e elétricos ao Equipamento e riscos de danos físicos e descargas elétricas no usuário e pessoas próximas à área de trabalho.

OBS.: não é destinada para utilização industrial (neste caso utilize as Motosserras Lynus).

4 - DADOS TÉCNICOS

Potência máxima (W):	2970
Potência nominal (W):	2200
Corrente máxima (A):	220V:17,55 / 127V:20,25
Corrente nominal (A):	220V:13A / 127V:15A
Velocidade da corrente (m/s):	13m/s
Calibre da corrente:	3/8" x 0,5"
Passo da corrente:	10,45mm
Nível de ruído:	107dB(A)
Nível de vibração:	7,42m/s²
Capacidade do tanque de óleo:	340ml
Sabre - Rollomatic:	16"
Diâmetro máximo corte:	400 mm
Rotação sem carga:	7000 rpm
Rotação nominal:	5500 rpm
Classe de isolamento:	II
Peso:	5,4 kgf

5 - CONHECENDO O EQUIPAMENTO

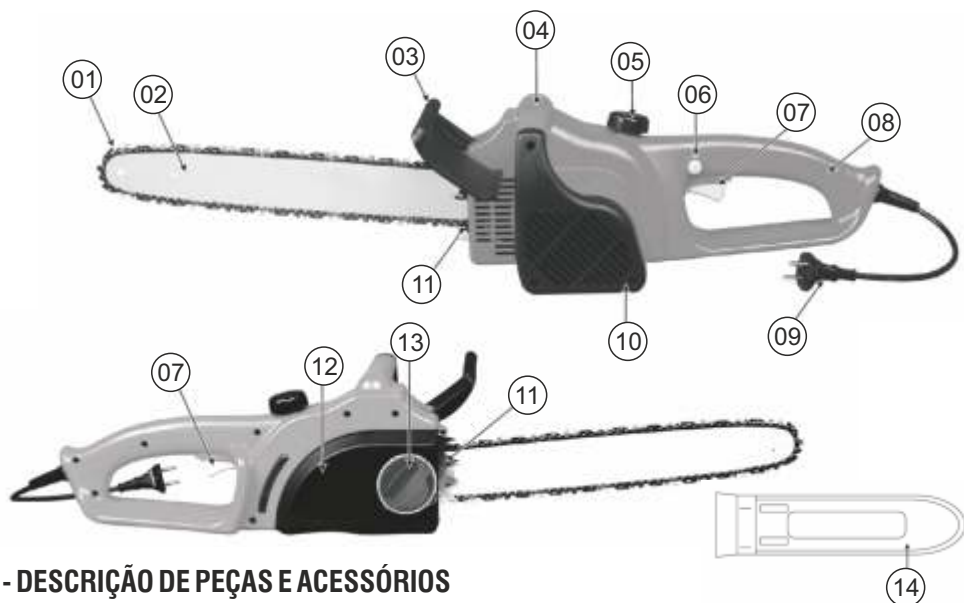

5.1 - DESCRIÇÃO DE PEÇAS E ACESSÓRIOS

01- Corrente.

02- Sabre (barra guia).

03- Alavanca freio da corrente.

04- Alça dianteira.

05- Tampa do reservatório de óleo.

06- Botão trava (pinotrava).

07- Botão liga/desliga.

08- Alça traseira.

09- Plugue/cabo elétrico.

10- Capa protetora do motor / motor elétrico.

11- Parachoque de pontas.

12- Capa protetora engrenagem da corrente.

13- Tensor de ajuste rápido de corrente.

14- Capa protetora do sabre.

5.2 - DISPOSITIVOS DE SEGURANÇA

Botão liga/desliga: para a Eletrosserra quando é solto.

Alavanca freio da corrente: ativa o freio da corrente, e protege a mão esquerda do operador, caso a corrente venha a se soltar enquanto a Eletrosserra está funcionando.

Motor elétrico: possui duplo isolamento para maior segurança.

Pinotrava: previne aceleração do motor da Eletrosserra. O botão liga/desliga só pode ser acionado se o pinotrava estiver apertado até o final.

Corrente: ajuda significativamente a evitar o rebote e sua intensidade, devido aos elementos de profundidade e protetores dos elos.

Esses itens são essenciais para a segurança e jamais devem ser burlados ou retirados do Equipamento, sob risco de danos físicos e descargas elétricas ao usuário e pessoas próximas à área de trabalho.

Aconselha-se instalar no ramal de alimentação da Máquina, um dispositivo diferencial de corrente (DR), com corrente de disparo não superior a 30mA, para evitar choque elétrico;

Para que não haja sobrecarga no motor e também proteger a rede elétrica contra curto-circuitos, instale um disjuntor adequado. Procure um profissional qualificado para instalação elétrica, que deve seguir a norma ABNT NBR 5410.

5.3 - ESQUEMA ELÉTRICO

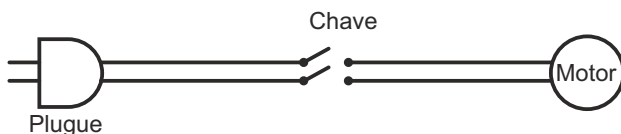

6 - INSTRUÇÕES DE SEGURANÇA

Crianças e pessoas não familiarizadas com o Produto, não devem utilizar o Equipamento, bem como pessoas sob influência de álcool, medicamentos e drogas.

Apenas adultos capacitados e familiarizados com o Equipamento podem utilizar a Eletrosserra.

Utilizou-se a norma ABNT NBR ISO 12100/13 para a segurança do Produto.

6.1 - EQUIPAMENTOS DE PROTEÇÃO INDIVIDUAL

É indispensável a utilização de Equipamentos de proteção individual (EPI's), para evitar danos na cabeça, extremidades do corpo e a audição.

Deve-se também utilizar vestimentas adequadas. E caso possua cabelos longos, é necessário utilizar toucas de proteção para evitar acidentes. Os Equipamentos de proteção individual (EPI's) necessários são:

- Capacete;
- Touca Protetora;
- Protetor auditivo;
- Óculos de proteção ou face protetora sobre capacete;
- Calça com tecido reforçado (ex.: jeans);
- Luvas de trabalho revestidas;
- Sapatos de segurança antiderrapante e com proteção de metal sob o sapato.

6.2 - ÁREA DE TRABALHO

- Certifique-se para que não haja outras pessoas trabalhando a sua volta.
- Marque a região de trabalho.
- Cuidado com crianças e animais.
- Remova todos os objetos e partes cortadas do chão para evitar o risco de tropeçar.



O usuário do Equipamento é responsável por qualquer acidente causado a outras pessoas, à sua propriedade e danos à si mesmo.

6.3 - HORÁRIO DE TRABALHO

Evite utilizar o Equipamento em locais com pouca iluminação e baixa visibilidade. Observe o tempo de trabalho e estime a utilização do Equipamento, aproveitando o máximo da iluminação do dia ou que haja boa iluminação artificial.

6.4 - RECEPÇÃO E CUIDADOS ANTES DA OPERAÇÃO

- O Equipamento só funciona depois de totalmente montado.
- Verifique o Produto ao adquiri-lo, se está novo e em boas condições de uso.
- Substitua, caso necessário, as peças que estejam rachadas ou estragadas.
- Utilize o Equipamento respeitando as especificações técnicas do fabricante.
- Verifique a tensão da rede que acionará o Produto (127V ou 220V).
- Utilize extensões de 3x2,5mm² para até 15m, depois disso consulte um profissional capacitado. Não utilize extensões danificadas ou com emendas.
- Proteja o plugue e a tomada de esguichos de água.
- Não use o Equipamento sob chuva.
- O operador deve sempre estar em uma posição segura para o trabalho com a Eletrosserra.
- Antes de iniciar qualquer trabalho, retire possíveis objetos estranhos que obstrua o corte e evite os rebotes.
- Sempre mantenha a Eletrosserra nas duas mãos. Segure a alça traseira com a mão direita e a alça frontal com a mão esquerda.
- Não utilizar a Eletrosserra acima do nível do ombro por não ser seguro.
- Mantenha as alças secas, limpas e livre de óleo.
- Sempre carregue ou mova a Eletrosserra com a corrente parada.
- Ao transportar a Eletrosserra, certifique-se que o motor esteja parado e o sabre com a proteção.
- Manuseie o Equipamento a uma distância segura do corpo.
- Nunca carregue a Eletrosserra pelo cabo de alimentação.



Para operar o Equipamento no corte de árvores, você precisa ter experiência. E para treinamento, ser observado por pessoas capacitadas.

6.5 - CUIDADOS COM OS REBOTES

Ao trabalhar com a Eletrosserra, pode acontecer rebotes. O rebote pode acontecer porque a parte final do sabre bate na madeira ou outro objeto que obstrua o corte. Nesse momento perde-se o controle e causa o rebote em direção ao usuário, podendo causar ferimentos graves. Evite tocar materiais duros e cercas de aço ao trabalhar com a Eletrosserra.

Para evitar rebotes siga as instruções abaixo:

- Segure firme a Eletrosserra com ambas as mãos;
- Inicie o corte com a Eletrosserra já ligada;
- Nunca corte com a ponta do sabre;
- Sempre observe o final do sabre, para não tocar o objeto com o corpo da Eletrosserra;
- Nunca utilize a Eletrosserra com os braços esticados;
- Nunca corte mais que um galho ao mesmo tempo;
- Sempre trabalhar com a corrente corretamente afiada e ajustada;
- Remova a Eletrosserra da área de corte com ela em funcionamento.

6.5 - CUIDADOS COM OS REBOTES (continuação)

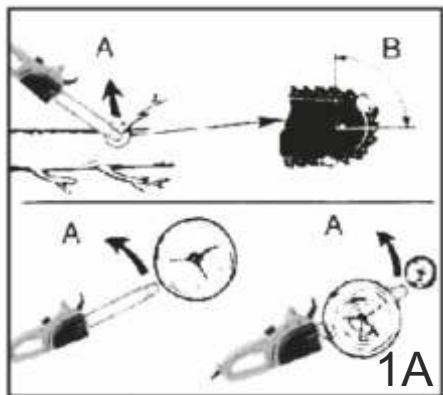

REBOTE GIRATÓRIO (FIG.1A):

A - Trajeto do rebote.

B - Zona de reação do rebote.

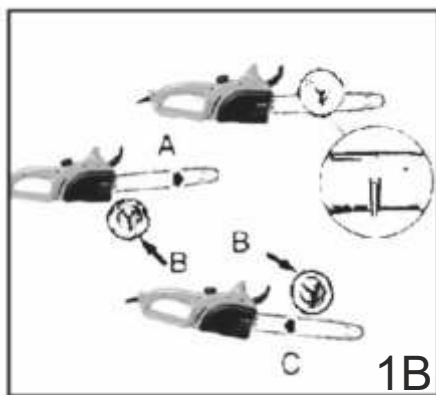

REAÇÃO DE EMPURRÃO E PUXÃO (FIG.1B):

A - Puxa.

B - Objetos sólidos.

C - Empurra.

7 - MONTAGEM

INTRODUÇÃO

Este Equipamento não foi projetado para uso industrial ou uso comercial pesado contínuo. A Eletrosserra pode ser usada em diversos trabalhos como: cortar lenha, construir cercas, derrubar árvores de pequeno porte, podas e carpintaria leve. Utilize apenas para corte de madeira e seus subprodutos.

7.1 - FERRAMENTAS PARA MONTAGEM

Este Equipamento tem montagem rápida sem a necessidade de chaves. Será necessário chaves apenas para revisão e afiação do Equipamento.



Atenção: só acione o motor do Equipamento, quando o mesmo estiver completamente montado e ajustado os parafusos e corrente.

7.2 - MONTAGEM DO SABRE E CORRENTE

- Coloque o Equipamento em uma superfície plana e remova a capa protetora da corrente
- Puxe a alavanca de freio em direção da alça dianteira (2/1).
- Solte o parafuso central do tensor de corrente e retire a tampa protetora (2/2).

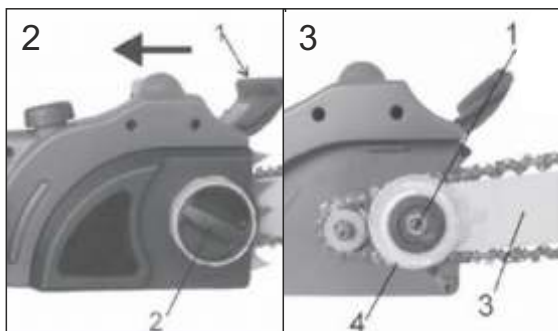

7.2 - MONTAGEM DO SABRE E CORRENTE (continuação)

- Coloque o sabre no parafuso central guia (3/1).
- Rode o disco tensor do sabre o máximo possível para esquerda.
- Coloque a corrente e ajuste a mesma ao longo do sabre (3/3), encaixando no sulco do sabre e no eixo central (pinhão).
- Aperte a corrente girando o disco tensor (3/4) do sabre para direita.
- Coloque a tampa protetora e gire o parafuso central do tensor e regule a tensão da corrente.

7.3 - LUBRIFICAÇÃO

- Com o auxílio de um funil, encha o reservatório de óleo com Produto apropriado para corrente.
- Certifique-se que não entre sujeira para o reservatório.
- A corrente de serra necessita ser lubrificada durante o uso, para minimizar o fricção com a lâmina do sabre.
- O reservatório de óleo em nível máximo, tem capacidade para lubrificar a corrente durante 15-20 minutos de trabalho.
- Utilize óleo de corrente que contenha aditivos lubrificantes para reduzir o desgaste de fricção e a formação de resíduos de resina.
- Não utilize óleo usados de outros Equipamentos.
- Não utilize óleo de cozinha (soja, milho, etc).



O nível de óleo deve ser frequentemente checado durante o uso para evitar a falta e desgastes no sabre e corrente.

7.4 - INSTALAÇÃO DA CORRENTE

- Sempre que for manusear a corrente da Eletrosserra é necessário o uso de luvas.

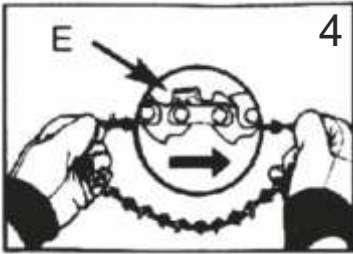

- Estenda a corrente com o lado cortante da corrente (E) voltado para o sentido de rotação (4).

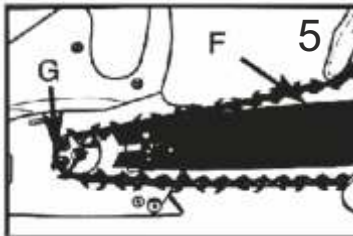

- Coloque a corrente em cima do pinhão (coroa dentada) com os elos de transmissão colocados entre os dentes do mesmo (G).
- Guie os elos da corrente pelos sulcos (F) da parte superior do sabre, passando pelo rolo da ponta do sabre. A corrente cairá ligeiramente na parte inferior do sabre (5).
- Depois coloque a tampa protetora do sabre e regule a tensão da corrente.

7.5 - AJUSTE DA TENSÃO DA CORRENTE

É extremamente importante que a corrente tenha a tensão certa. E deve ser verificada antes do uso, bem como durante qualquer operação de corte. O ajuste da corrente resultará numa melhor ação de corte e maior vida útil da corrente.

NOTA: as correntes e lâminas novas precisam ser reajustadas após 5 cortes. Isto é normal durante os primeiros usos. Com o tempo este intervalo se prolonga.



Se uma corrente estiver muito frouxa ou apertada, o desgaste será maior. Se a corrente estiver maior que 3mm com pressão dos dedos pra baixo, como na fig. 6 abaixo, é necessário o ajuste.

7.6 - TENSIONAMENTO DA CORRENTE

- A - Tensão fria.
- B - Tensão aquecida.
- C - Tensão frouxa.

O ajuste da corrente neste modelo de Eletrosserra é prático:

- Certifique-se do ajuste da corrente.
- Para ajustar a corrente, gire o anel amarelo(7/2) do tensor para a direita (aumenta a tensão).
- Aperte firmemente o parafuso preto(7/1) central do tensor.
- Se necessitar diminuir a tensão, rode o anel amarelo para a esquerda (menos tensão).

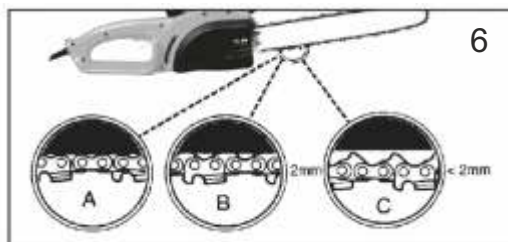

7.7 - ALAVANCA FREIO DA CORRENTE

Esta Eletrosserra está equipada com o sistema de freio de corrente (trava de proteção) para evitar eventuais acidentes com rebotes. Este freio é ativado quando é aplicada pressão sobre a alavanca de freio, localizada em frente a alça dianteira nos casos de rebotes, ou quando acionado pelo operador do Equipamento. Quando ativado, ele trava simultaneamente o motor e o movimento da corrente.



O objetivo da alavanca de freio, é evitar acidentes graves com o operador devido aos rebotes, mas isso não evita possíveis descuidos do usuário.

7.8 - TESTE MECÂNICO DA ALAVANCA DE FREIO COM O MOTOR DESLIGADO

- A alavanca de freio esta travada quando se encontra para trás e destravada quando para frente (8/1).
- Segure a Eletrosserra firmemente com ambas as mãos e de preferência com luvas.
- Ligue o motor.
- Pressione a trava pra frente (8/1) e não será possível mover a corrente e também trava o motor imediatamente.

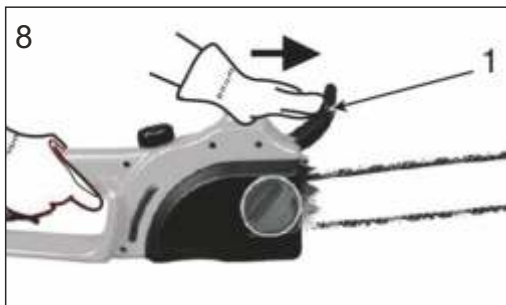

O motor não liga com a alavanca de freio travada.

Se a Eletrosserra não funcionar ao destravar, leve-a até alguma Autorizada Lynus.

Verifique o funcionamento da alavanca de freio, sempre antes de utilizar o Equipamento.

8 - COLOCANDO EM FUNCIONAMENTO

- Cheque a alavanca de freio da corrente, certificando-se que está destravada. O motor não funciona com a mesma travada.
- Verifique o nível de óleo do reservatório. Se necessário, preencha até o nível permitido.
- Segure a Eletrosserra com ambas as mãos. A direita na alça traseira e a esquerda na alça dianteira.
- Com a mão esquerda, pressione com o polegar o pino trava e pressione com o dedo indicador o botão liga/desliga.



Antes de qualquer serviço, verifique a área de trabalho e mantenha longe pessoas, crianças e animais que possam se ferir. Sempre utilize Equipamentos de Proteção Individual (EPI's).

- Para parar o Equipamento, solte o botão liga/desliga e o motor desliga automaticamente.

9 - INSTRUÇÕES DE CORTE

Derrubar é o termo que se usa quando se corta uma árvore. As pequenas árvores até 15-18 cm de diâmetro são normalmente cortadas de uma só vez. As árvores maiores precisam de chanfros. Os cortes em chanfros determinam a direção em que a árvore irá cair.



ATENÇÃO: o trajeto deve ser planejado e a área limpa adequadamente antes do início da operação. O planejamento do espaço deve seguir o esquema ilustrado na página a seguir.

9 - INSTRUÇÕES DE CORTE (continuação)

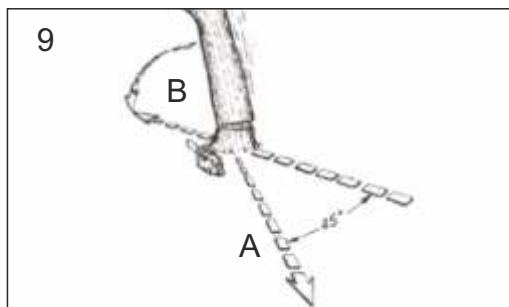

CUIDADO: se a árvore a ser derrubada estiver em terreno íngreme, o operador deve permanecer na parte mais alta do terreno, posto que a tendência é de que a árvore role morro a baixo.

9.1 DERRUBAR ÁRVORES

Este é um procedimento que deve ser feito apenas por pessoas capacitadas.

A direção da queda (fig. 9/B) é controlada pelo corte em chanfro. Antes de quaisquer cortes, leve em consideração a posição dos ramos maiores e a inclinação natural da árvore, para poder calcular onde a mesma irá cair.



CUIDADO: não corte árvore sob ventania ou qualquer outro perigo. Consulte um profissional. Não corte se houver fiação elétrica próxima. Notifique a companhia fornecedora do serviço de eletricidade antes de fazer qualquer corte.

9.2 - REGRAS GERAIS PARA CORTE DE ÁRVORES

Normalmente são necessárias duas operações: corte de chanframento (C) e o corte para a derrubada (D).

Comece por fazer o corte de cima (C) no lado previsto para queda (E). Assegure-se de não fazer o corte de baixo com demasiada profundidade. O nó chanfrado (C) deve ser suficientemente profundo de forma a criar uma dobradiça (F) suficientemente larga e forte. O chanfro (corte) deve ser suficientemente largo de forma a orientar o sentido da queda da árvore durante o maior tempo possível.

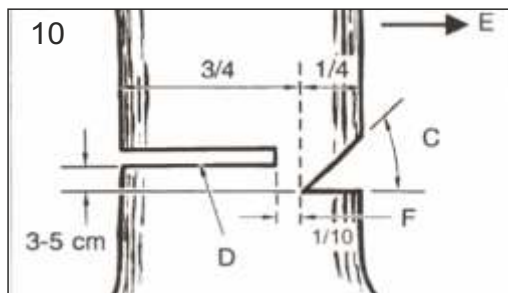

AVISO: nunca caminhe em frente a uma árvore marcada para corte. Faça o talho pelo outro lado, mais ou menos 3-5 cm acima do limite do entalhe(C).

Nunca corte o tronco até o fim. Deixe sempre ficar uma dobradiça. Esta dobradiça serve para guiar a árvore. Se o tronco for cortado até o fim, perde-se o controle da direção de derrubada. Introduza uma cunha antes da árvore se desequilibrar e começar a balançar. Isto evita que o sabre fique preso no corte, caso de ter-se calculado mal a direção da queda da árvore. Assegure-se que ninguém se colocou na zona potencial da queda, antes de empurrar a árvore.

9.3 - CORTE DE DERRUBADA

1- Utilize cunhas de madeira ou plástico (G) para evitar que a lâmina ou corrente (H) fiquem presas no corte. As cunhas também controlam a derrubada.

2- Quando o diâmetro da madeira é superior ao do comprimento da lâmina, faça 2 cortes como mostra a fig. 11.



9.4 - APARA OU PODA

Aparar é o processo utilizado para remover os ramos de uma árvore derrubada. Só corte ramos de suporte (A), depois do tronco ser cortado em pedaços (fig.12). Os ramos sob tensão devem ser cortados de baixo para cima de forma a evitar que a serra fique presa.

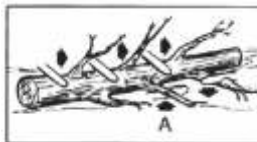

12



13

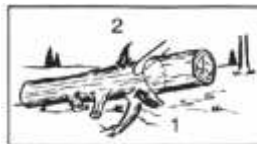

14

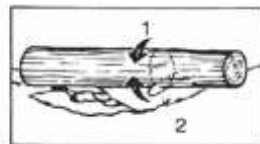

15

9.5 - SERRAR

Serrar significa cortar um tronco em vários pedaços. Certifique-se que tem os pés bem firmes no chão e estar acima do tronco, quando se encontra num terreno em declive. Sempre que possível o tronco deve estar apoiado de forma a que a ponta que está a ser cortada, não esteja assentada no chão. Se o tronco estiver apoiado por ambos os lados você deve serrar no meio. E faça um corte até a metade do diâmetro e depois corte do outro lado. Isto irá prevenir que a serra fique presa. Tenha cuidado para não tocar o solo, o que causaria danos a corrente.

Ao serrar em declive, fique sempre do lado de cima.

1- Um tronco apoiado ao longo de todo o comprimento, corte a partir do topo, tendo cuidado para não tocar o chão (fig.13).

2- Tronco apoiado só numa das pontas, primeiro corte a parte de baixo, 1/3 do diâmetro do tronco, para evitar acidentes. Depois, faça um corte que vá de encontro ao primeiro, evitando assim que a serra fique presa (fig.14).

3- Tronco apoiado de ambos os lados, primeiro corte 1/3 do diâmetro do tronco, depois corte por baixo até ao encontro com o primeiro corte, evitando que a serra fique presa (fig.15).

9.6 - SERRAR USANDO CAVALETE

Para segurança e praticidade, adote uma posição correta (fig. 16).

1- Segure a Eletrosserra com firmeza com ambas as mãos e mantenha-a à direita do corpo.

2- Mantenha o braço esquerdo o mais reto possível.

3- Equilibre-se distribuindo o seu peso em ambos os pés.



AVISO: enquanto a Eletrosserra estiver cortando, verifique frequentemente se a corrente e o sabre estão devidamente lubrificadas. Caso necessário, preencha o nível de óleo do reservatório.

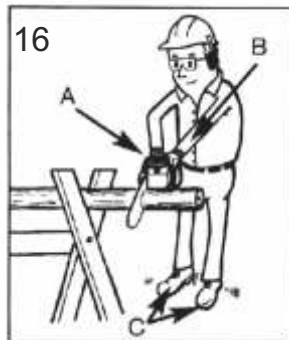

10 - MANUTENÇÃO DO EQUIPAMENTO

Desligue o Equipamento da rede elétrica e utilize luvas protetoras para manuseá-lo.

10.1 - AFIAÇÃO DA CORRENTE

Para usuários não experientes em afiação, recomenda-se que leve a um especialista.

Não trabalhe com as correntes danificadas, pode resultar em cansaço físico e corte ruim quando desgastada.

Para afiar a corrente será necessário o uso de uma lima agulha redonda de 4mm.

Os dentes da corrente devem ter o mesmo tamanho. A diferença no tamanho pode causar um travamento brusco e a ruptura da corrente.

O tamanho dos dentes devem ser de 4mm. Se estiverem menores é necessário a substituição da corrente.

Os ângulos originais dos dentes devem ser seguidos. A afiação básica é puxar 2 ou 3 vezes a lima de dentro para fora dos dentes.

Depois de 3 ou 4 afiações na corrente, leve-a para afiar em um Serviço Autorizado Especializado, onde será afiada a profundidade, bem como o limitador conforme fig. 17.

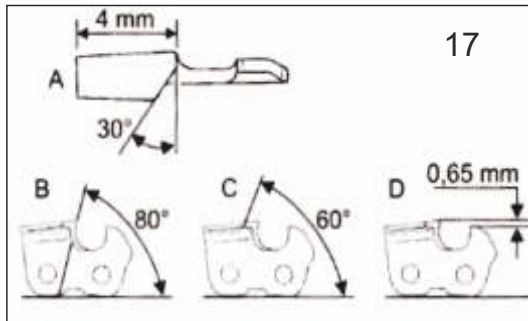

10.2 - LIMPEZA DA COROA DENTADA

A manutenção adequada do sabre e corrente é essencial para o bom funcionamento da sua Eletrosserra.

Não lubrificar conforme explicado neste Manual, reduzirá o desempenho e anulará a garantia.

Recomenda-se a lubrificação da ponta da coroa dentada sempre que se usar a Eletrosserra. Limpe bem antes de lubrificar a ponta da coroa dentada.

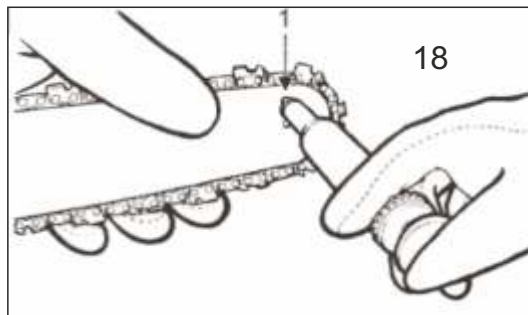

AVISO: use sempre luvas de proteção ao fazer a manutenção da sua Eletrosserra.

- 1- Tire a Eletrosserra da tomada.
- 2- Limpe bem a ponta dos dentes da coroa dentada (rolomatik) do sabre.
- 3- Utilizando uma pistola de lubrificação, introduza a ponta no orifício de lubrificação e injete lubrificante até começar a aparecer no lado de fora da ponta da coroa dentada (fig. 18).
- 4- Certifique-se que o freio da corrente foi desativado. Faça rodar até toda a ponta da coroa dentada tiver sido lubrificada.

10.3 - MANUTENÇÃO DO SABRE

Para evitar o desgaste de somente um lado do sabre, vire-o após cada afiação ou troca de corrente.

É necessário inverter o dispositivo de tensão da corrente que fica acoplado no sabre, antes da troca de lado.

Verifique regularmente se o sabre não está danificado e remova quaisquer resíduos que o obstrua.

Limpe devidamente o sulco do sabre (19/1) e orifício de lubrificação (19/2) em ambos os lados. Lubrifique o máximo possível.

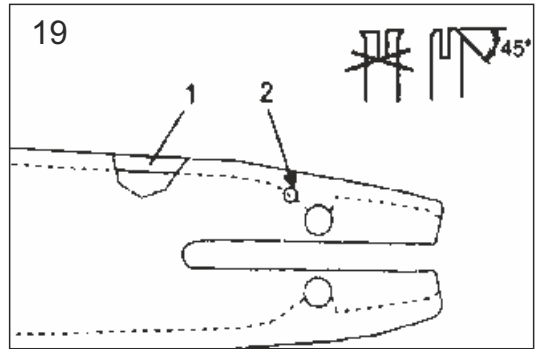

10.4 - REPOSICIONAMENTO DO TENSOR RÁPIDO DA CORRENTE (INVERTER LADOS)

- Solte a tampa protetora.
- Retire a corrente do sabre.
- Solte o parafuso phillips do eixo tensor (20/1).
- Inverta a posição do sabre.
- Fixe novamente o tensor com o parafuso.

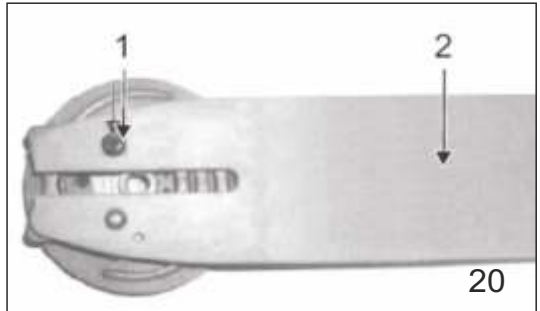

11 - GUARDANDO O EQUIPAMENTO

Após utilizar o Equipamento, limpe-o adequadamente.

Nunca guarde a Eletrosserra por mais de 30 dias sem realizar os seguintes procedimentos:

- 1- Esvazie o reservatório de óleo.
- 2- Deixe o motor funcionando por algum tempo para limpar o sabre e a bomba de óleo.
- 3- Remova o sabre, limpe-o e passe óleo conservador.
- 4- Limpe os respiros do motor e o corpo da Eletrosserra.
- 5- Guarde-o em local seco e longe de crianças.

12 - CERTIFICADO DE GARANTIA

A LYNUS, oferece cobertura de garantia a todos os produtos por ela comercializados contra defeitos de fabricação, pelos períodos conforme descritos a seguir. Pelo período de 6 (seis) meses, sendo 3 (três) meses como garantia legal (lei 8.078 artigo 26) e mais 3 (três) meses de garantia complementar (lei 8.078 art.50), válidos a partir da data de compra, devidamente comprovada pela nota fiscal de venda ao consumidor final, sujeitos as exclusões e limitações abaixo descritas.

Obs.: esta garantia é válida somente para produtos originais LYNUS.

Esta garantia não cobre eventuais danos e prejuízos decorrentes da operação inadequada e da utilização incorreta deste Produto.

Pessoas cobertas pela garantia

O consumidor final é todo aquele que não tenha o propósito de revender o Produto.

Pessoa a quem foi transferida a propriedade do Produto dentro do período de garantia, mas somente pelo saldo de período de garantia (as pessoas identificadas nesses itens são denominadas consumidores).

Exclusão da garantia

As seguintes situações não são cobertas pela garantia:

- Peças e componentes não fornecidos pela LYNUS.
- Qualquer defeito que resulte de acidentes, abuso, negligência, estragos causados por ligação errada, falta de lubrificação e uso inadequado do Produto.
- Itens ou serviços necessários para uso normal e manutenção regular do Produto, ou seja:
 - consertos necessários por excesso de sujeira, impurezas, abrasivos, umidade, corrosão causados por uso de produtos não recomendados e outras condições similares.
 - danos causados pela não observância das instruções contidas neste Manual.
 - desgaste natural inerente à utilização do Produto.
 - Equipamento enviado para consertos em assistências técnicas ou pessoas não credenciadas pela LYNUS.
 - Capacitores, interruptores, correias, rolamentos, facas e despesas de transportes.
 - Sobrecarga mecânica e sobrecarga elétrica.



Exclusão da Garantia

As seguintes situações não estão cobertas pela garantia:

Componentes quebrados e/ou ligado ou montado de maneira inadequada, fugindo das instruções contidas neste Manual.

Limitações

A LYNUS não será responsável por qualquer incidente ou estrago adicional. Não há outra garantia expressa a não ser as incluídas neste documento. Qualquer garantia que seja submetida na lei para algum uso específico ou outro, para qualquer Produto, somente será válida durante o período de garantia legal conforme citado acima.

Direitos

Esta garantia dá direitos legais específicos, conforme legislação em vigor.

12 - CERTIFICADO DE GARANTIA (continuação)

Providenciar

- Ao encaminhar o Produto a rede Autorizada LYNUS, apresentar sempre nota fiscal de compra do Produto;
- As despesas de frete e transporte até a autorizada LYNUS é de responsabilidade do cliente;
- Ao adquirir o Produto, preencher os campos do item "PRESTAÇÃO DE SERVIÇOS" localizado na contracapa traseira deste Manual de Instruções e Certificado de Garantia.

Obrigações LYNUS

Qualquer Produto ou componente defeituoso coberto por esta garantia será fornecido sem ônus ao consumidor.

Produtos defeituosos cobertos por esta garantia, serão consertados de acordo com o fluxo normal de trabalho da rede LYNUS a quem o Produto foi encaminhado para conserto. E depende da disponibilidade de peças para reposição, observando o prazo de 30 (trinta) dias conforme Código de Defesa do Consumidor.

Caso tenha dúvidas sobre o Produto, procure nosso Atendimento ao Consumidor no telefone 47 3456-3736 ou e-mail lynus@lynus.com.br.

A LYNUS reserva-se no direito de alterar este Manual sem prévio aviso.

PRESTAÇÃO DE SERVIÇOS

Por favor tenha sempre em mãos a seguintes informações quando for solicitar algum serviço:

Modelo:

Nº de Série: Data de Fabricação:

Revendedor:

Nº da Nota Fiscal:

Data da Compra: / / .



lynus@lynus.com.br
Fone: 47 3456-3736

LYNUS®

UMA VARIEDADE DE PRODUTOS PARA VOCÊ

Importado e Distribuído por:

LYNUS IND., COM., IMP. E EXP. LTDA.

CNPJ: 07.162.964/0001-85

Rod. BR-101 - Km 78 - nº 2500 - Distrito Itapocu

CEP 89245-000 - Araquari - Santa Catarina -BR

Fone/Fax: (47) 3456-3736 | www.lynus.com.br

ORIGEM: CHINA